

Primo

sastavni deo svakog kupatila



# MI SMO

Privatna kompanija Peštan koja je lider na Balkanu u proizvodnji i distribuciji proizvoda i rešenja od polimera.

Kompanija je osnovana 1989. godine i bavila se proizvodnjom cevi za vodu od polietilena. Vremenom je uvodila nove materijale (polipropilen i PVC) i širila proizvodni program. Danas se u ponudi može naći preko 6500 proizvoda, podeljenih u četiri kategorije:



**PIPING  
SOLUTIONS**



**DRAIN  
SOLUTIONS**



**AGRICULTURE  
SOLUTIONS**



**HOUSEHOLD  
SOLUTIONS**



---

Proizvodni pogoni kompanije Peštan nalaze se u Aranđelovcu, u Srbiji. Godišnji prihod prelazi 70 miliona EUR koji se realizuje uz pomoć 1.000 zaposlenih. Peštan ima direktno prisustvo, putem svojih ćerki firmi, u Bosni i Hercegovini, kao i u Rumuniji i kroz svoja predstavništva u Albaniji, Hrvatskoj i Ujedinjenim Arapskim Emiratima. Peštan svoje operacije realizuje u više od 60 zemalja širom sveta putem globalne mreže agenata i distributera. Primarno izvozno orijentisana, kompanija je prisutna na tržištu Evrope, Rusije, Bliskog Istoka, Severne Afrike, Latinske Amerike i Sjedinjenih Američkih Država. Celokupna proizvodnja je prilagođena Evropskim standardima o čemu govore međunarodni sertifikati za kvalitet proizvoda:

DVGW, MPA, SABS, IMS, IGH, ZIK, VUPS, EMI, kao i sertifikati kvaliteta procesa ISO 9001, ISO 14001, OHSAS 1800.

Radi što većeg zadovoljenja potreba kupaca, kompanija kontinuirano uvodi inovacije i unapređuje kadrove i opremu. Od 2009. godine se u kompaniju uvodi sistem SAP ERP sa modulima MM, SD, PP, FI i CO, a od 2012. godine su funkcionalnosti proširene i WMS-om. Uvođenje WCM i WMS sistema povećalo je efikasnost, doprinelo je raspoređivanju troškova i profesionalnom održavanju.

Centralni magacin kompanije Peštan nalazi se u Aranđelovcu, u Srbiji, koji je dimenzionisan i projektovan da zadovolji zahteve i najzahtevnijih klijenata, koji žele efikasnu i kvalitetnu isporuku

proizvoda. Da bi odgovorio na ove zahteve, Peštan poseduje 14 000 m<sup>2</sup> zatvorenog magacinskog prostora za gotove i polugotove proizvode, 5000 m<sup>2</sup> magacinskog prostora za sirovine i repromaterijal i oko 50000 m<sup>2</sup> otvorenog magacinskog prostora. Zatvoreni magacinski prostor opremljen je regalima sa preko 21.000 paletnih mesta.

Naša vizija je da budemo prepoznati kao lider na Balkanu koji klijentima pruža diverzifikovana rešenja i proizvode na jednom mestu. Naša misija je da stvorimo konkurentsku prednost u poslovanju naših klijenata uz pomoć prvoklasnih rešenja, usluga i proizvoda. Mi osiguravamo uspeh naše kompanije konzistentnim zadovoljavanjem potreba klijenata, stakeholdera i zaposlenih.



## KLJUČNE ČINJENICE

**60**

I VIŠE ZEMALJA  
U KOJE IZVOZIMO

**6,500**

PROIZVODA ČINI  
NAŠ PROIZVDNOM  
ASORTIMAN

**50,000**

TONA MATERIJALA  
OBRADIMO  
GODIŠNJE

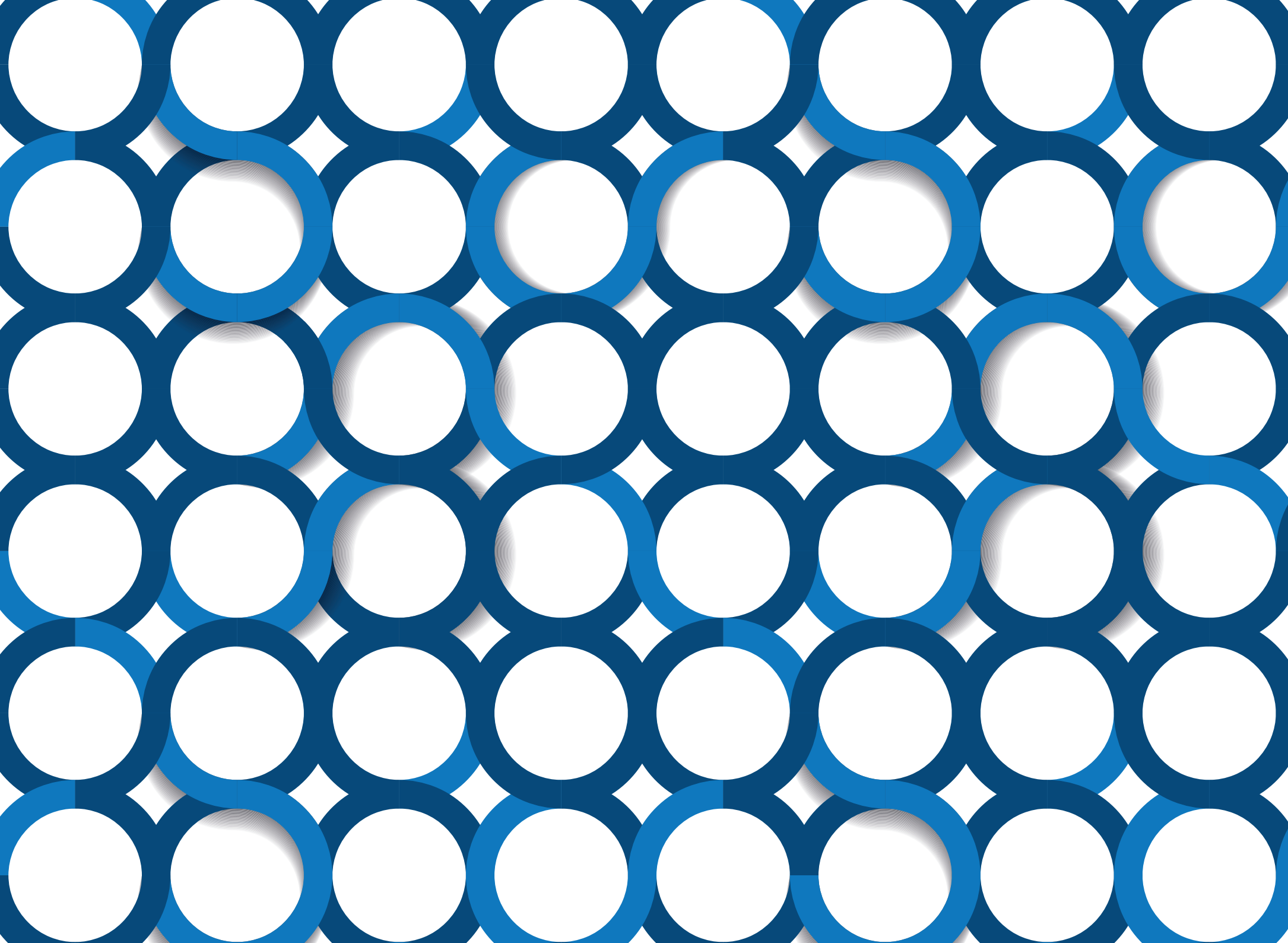

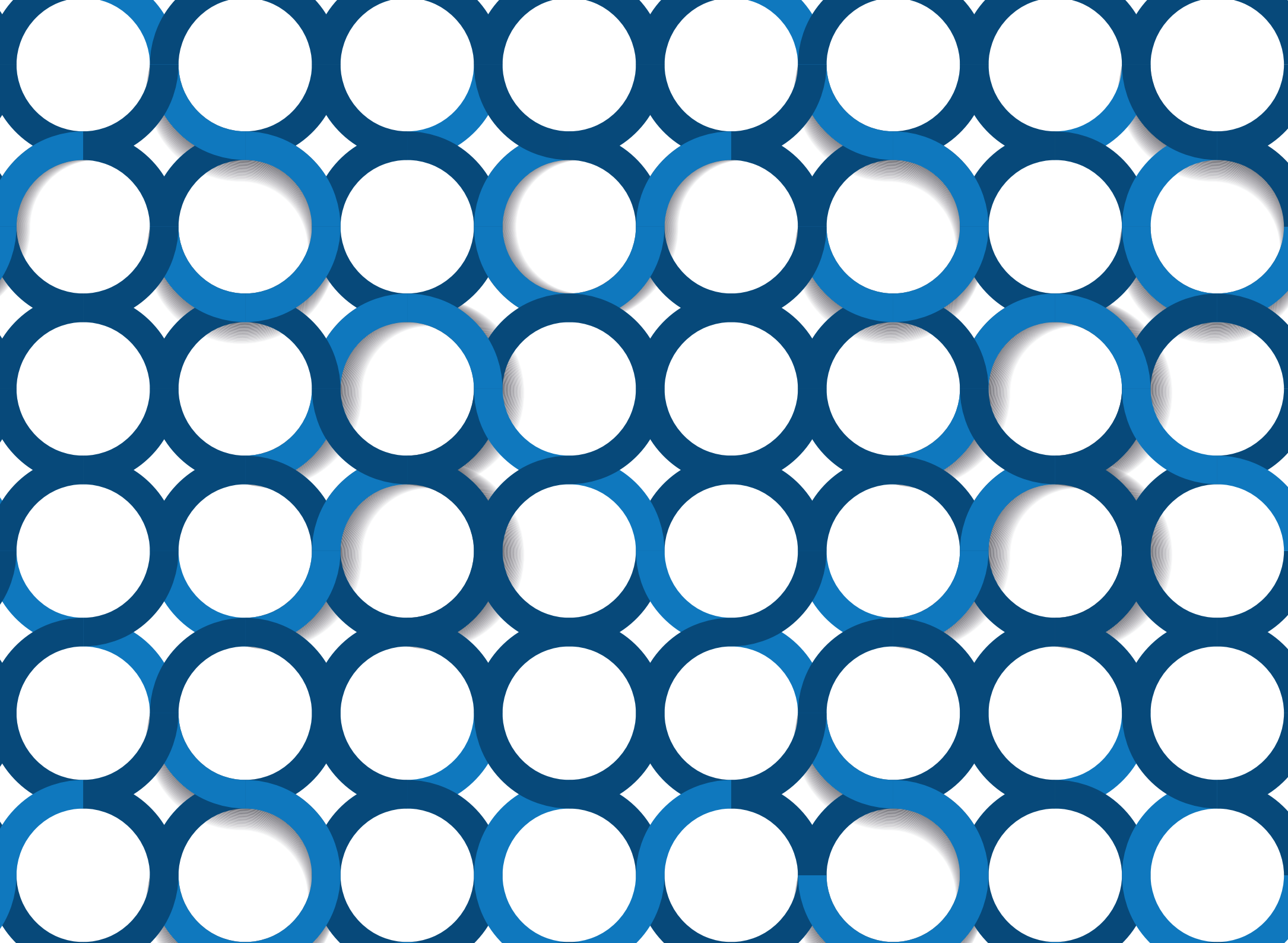

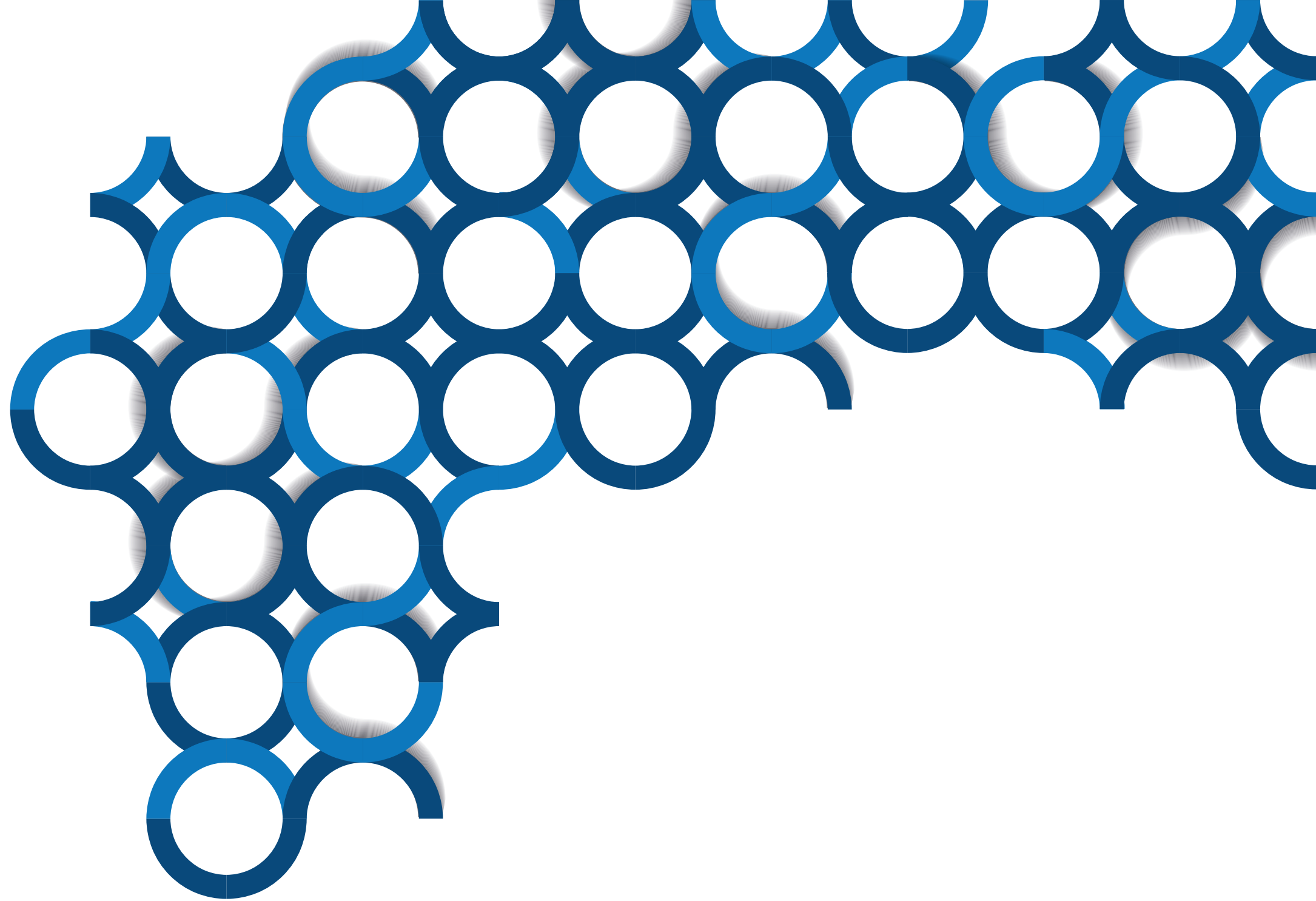



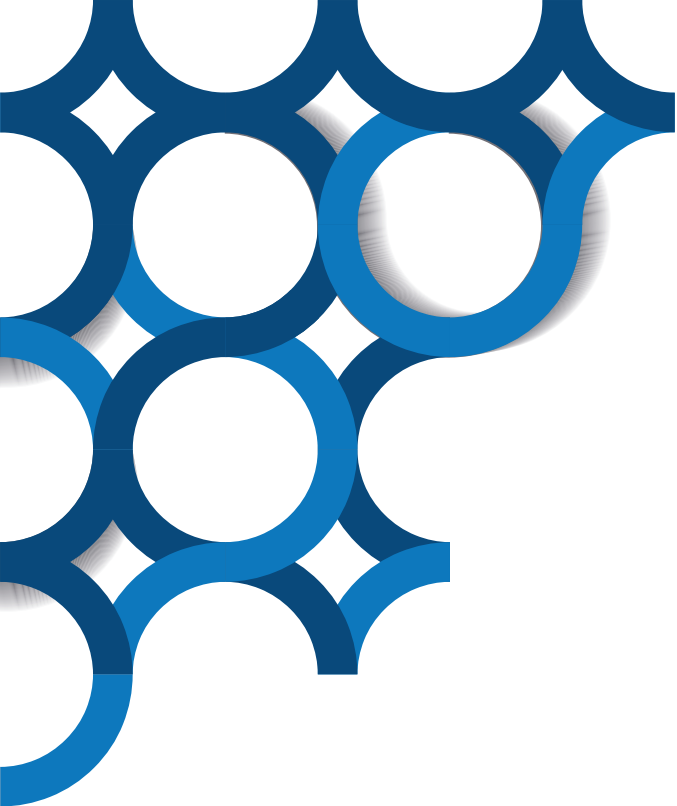

# Primo

sastavni deo svakog kupatila

---

„**Primo**“ slivnici su ekonomičnija linija Peštanovih slivnika i podeljeni su u dve grupe, linearni i kockasti 15x15 slivnici.

„**Primo**“ koncept je razvijen da bude u proizvodnom segmentu najbolji za uloženi novac a da se pri tome ne izgube na tehničkim aspektima i funkcionalnosti.

PROIZVODNI PROGRAM SE SASTOJI OD 18 RAZLIČITIH PROIZVODA SA GLAVNIM PREDNOSTIMA KAO ŠTO SU POSTAVLJANJE NA VEOMA NISKOJ VISINI, VISOK PROTOK I MODULARNOST.



# PRIMO LINE

---

**Primo Line** se proizvodi u dimenzijama 300, 450, 550, 650, 750, 850 i 950mm sa minimalnom visinom postavljanja od 52mm i reškama koje mogu da se okreću 2u1 napravljene od AISI 304.

Modeli imaju bazu sa izlazom 50mm i prstenom 25mm koji omogućuju visok protok od 48l/min. najveća prednost modala su: nizak nivo postavljanja, visok protok, modularnost, lako postavljanje i rukovanje.







## PRIMO LINE dostupne dužine

Primo  
LINE 300

Primo  
LINE 450

Primo  
LINE 550

Primo  
LINE 650

Primo  
LINE 750

Primo  
LINE 850

Primo  
LINE 950

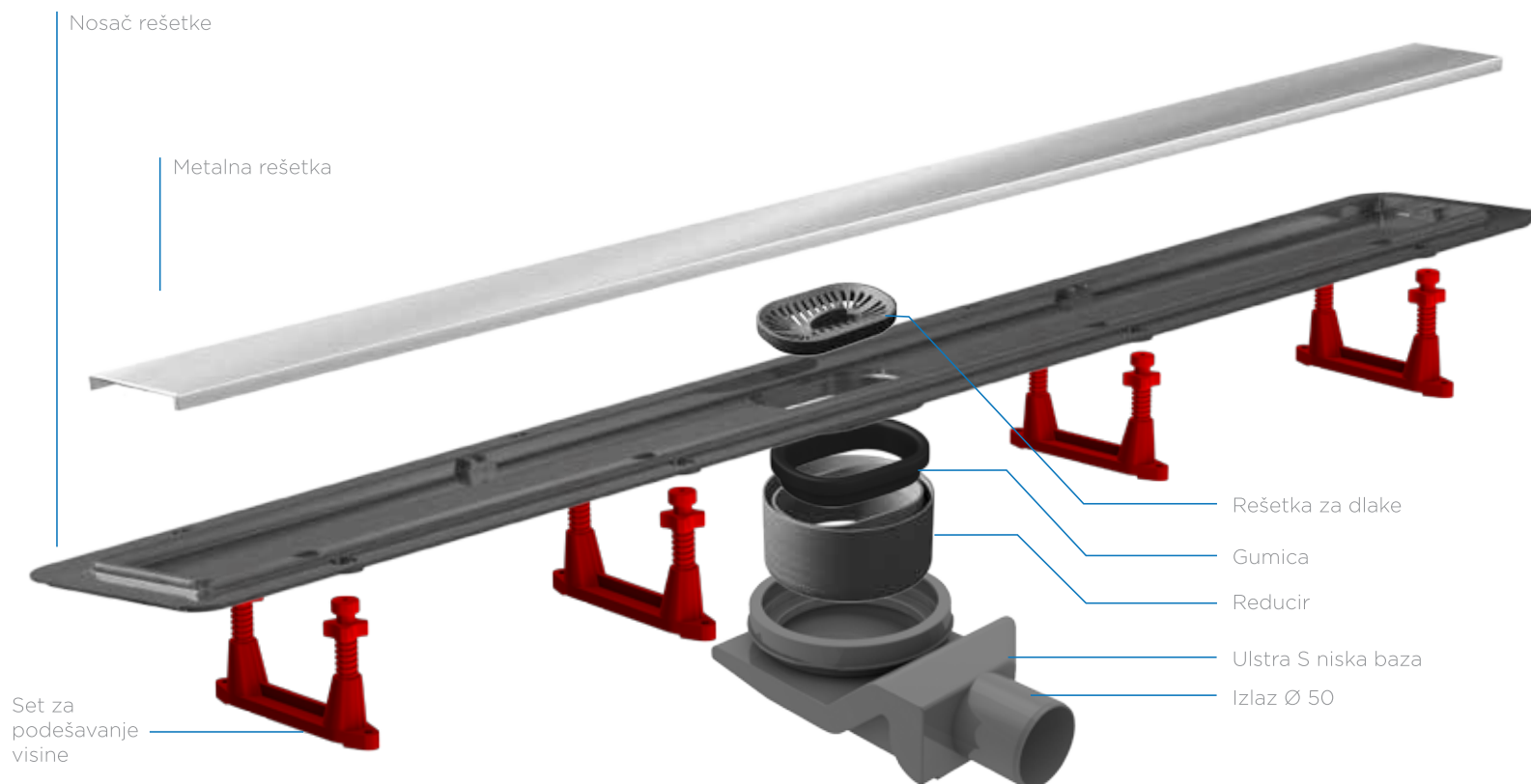





# PRIMO SQUARE METAL

---

**Kockasti slivnici slivnici od polipropilena sa nerdjajućom rešetkom** su napravljeni u 150x150mm dimenzijama rešetke sa 4 različita tipa izgleda i ispoliranom nerdjajućom rešetkom napravljenom od AISI 304.

Modeli imaju instalacionu visinu od 47 do 82mm - u zavisnosti od tipa izabranog autputa i vodenog prstena od 15 do 21mm.

Glavne prednosti su: niska instalaciona visina, visok protok, troškovna efikasnost i jednostavnost postavljanja proizvoda.









# PRIMO SQUARE

Primo  
SQUARE horizontalni

Primo  
SQUARE vertikalni

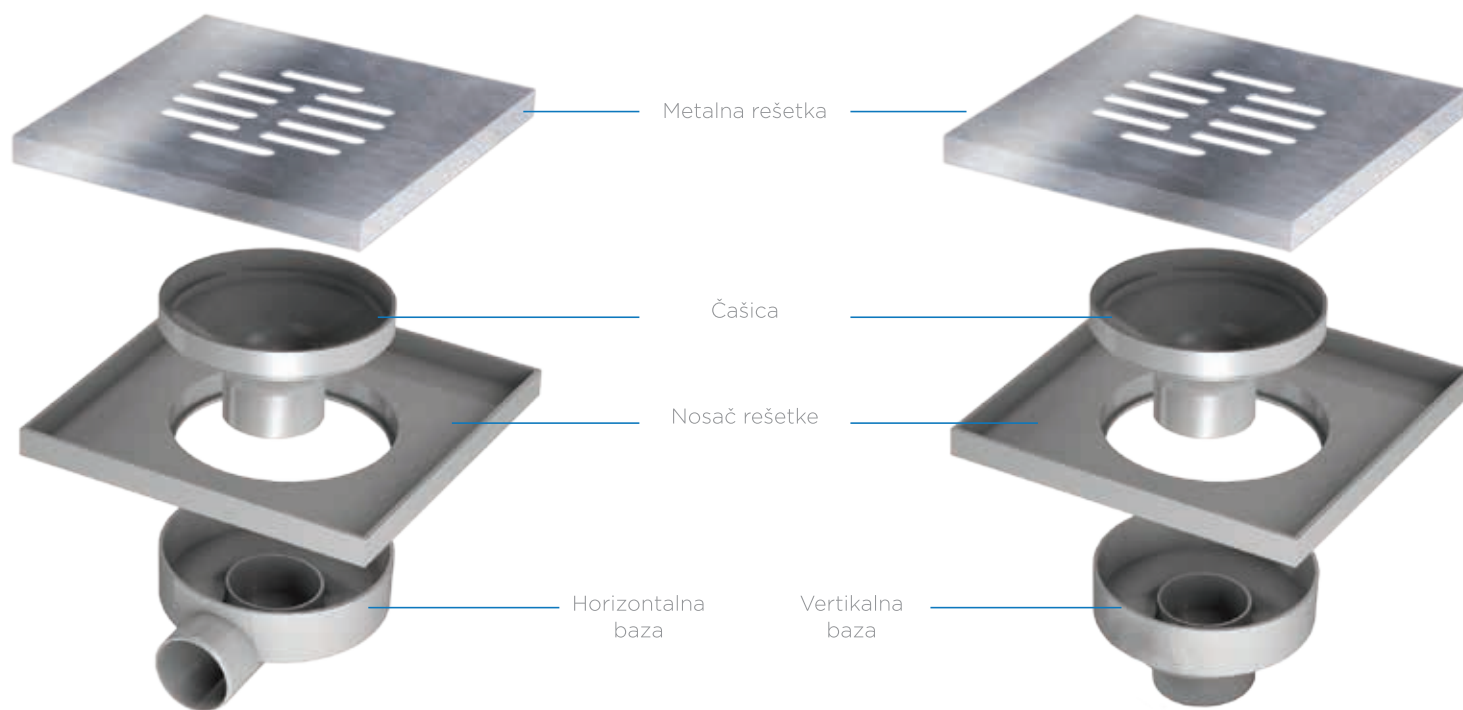



# PRIMO SQUARE PLASTIKA

---

**Primo plastična rešetka** - napravljen u dimenzijama 150x150mm i 200x200mm rešetke sa pet tipova izgleda i rešetkom napravljenom od polipropilena.

Modeli imaju instalacionu visinu od 47 do 82mm u zavisnosti od tipa izlaza i vodenog prstena od 15 do 23mm.

Glavne prednosti su: niska instalaciona visina, visok protok, troškovna efikasnost i jednostavnost postavljanja proizvoda.



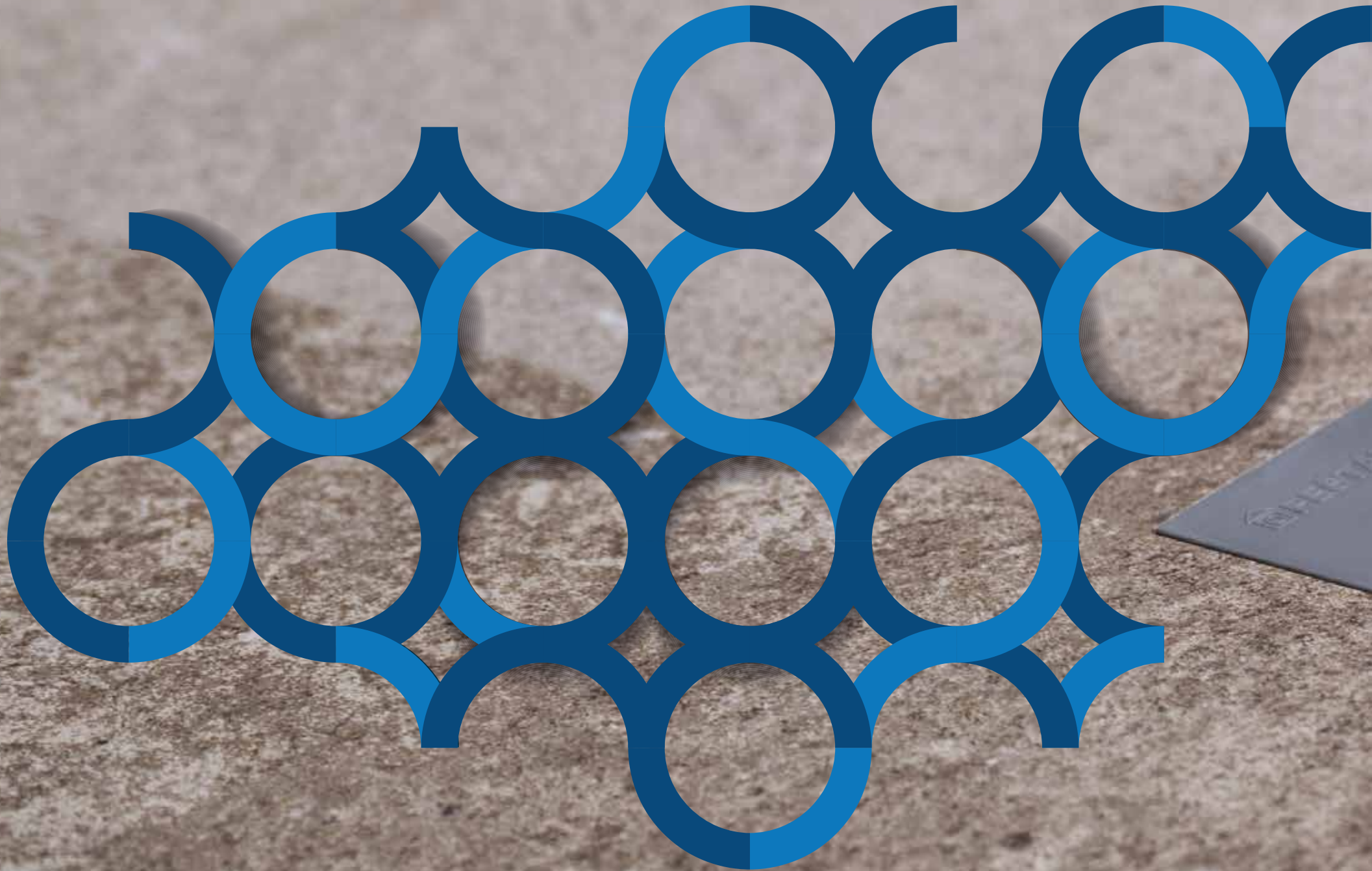







# PRIMO SQUARE PLASTIKA

Primo  
Square Plastika horizontalni

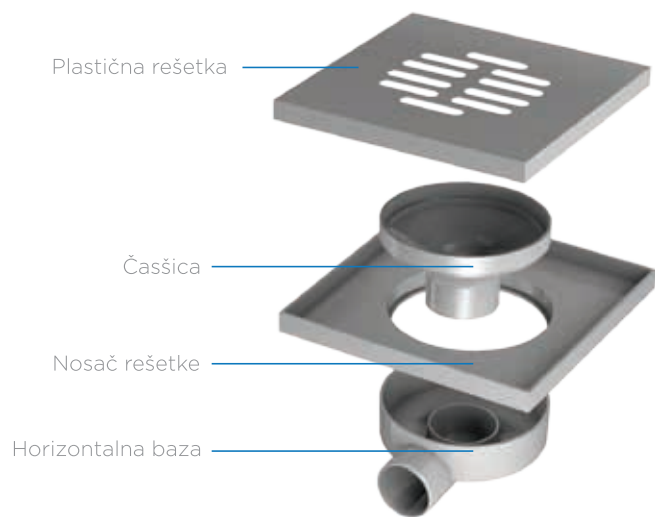

Primo  
Square Plastika  
vertikalni



Primo  
Square Plastika vertikalni

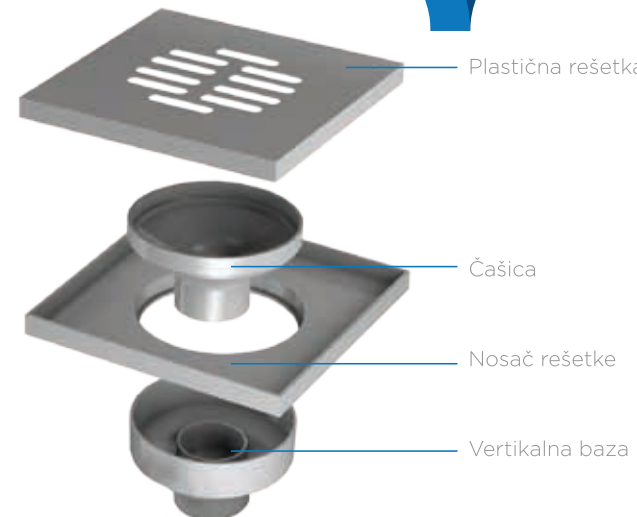

## PREČNIK IZLAZA BAZE/REŠETKE/INSTALACIONA VISINA

REŠETKA	NERDJAJUĆI ČELIK		POLIPROPILEN		POLIPROPILEN		POLIPROPILEN		DIMENZIJA REŠETKE
	HORIZONTALNI		VERTIKALNI		HORIZONTALNI		VERTIKALNI		
	VISINA VODENOG CEPA	VISINA UGRADNJE	VISINA VODENOG CEPA	VISINA UGRADNJE	VISINA VODENOG CEPA	VISINA UGRADNJE	VISINA VODENOG CEPA	VISINA UGRADNJE	
DN 50MM	20mm	59mm	15mm	47mm	20mm	59mm	15mm	47mm	150x150mm
	21mm	82mm	15mm	47mm	21mm	82mm	15mm	47mm	
DN 75MM	21mm	82mm	15mm	47mm	21mm	82mm	15mm	47mm	150x150mm
DN 110MM	x	x	x	x	x	x	23mm	70mm	200x200mm



Primo

---

SASTAVNI DEO SVAKOG KUPATILA

# BREND MANIFEST

---

Mi ne prodajemo samo cevi, već spajamo pouzdanost i kvalitet za dobrobit naših klijenata.  
Ne gradimo kratkoročne veze sa klijentima, već dugoročna i iskrena partnerstva.  
Sve što radimo, radimo sa željom da se naše ideje savršeno uklope u sve zamisli naših klijenata.

A to najbolje postizemo tako što ...

Neprestano edukujemo naše klijente, dajemo rešenja koja odgovaraju svakoj specifičnoj potrebi,  
pružamo podršku tokom čitavog procesa.

Jer naš uspeh je velik samo koliko je i vaše poverenje u nas.



+381 034 700 300  
OFFICE@PESTAN.NET

1300 KAPLARA 189, ARANĐELOVAC, 34300 SERBIJA

[WWW.PESTAN.NET](http://WWW.PESTAN.NET)

