

PEŠTAN
CONFLUO

UPUTSTVO ZA UGRADNJU
INSTALATION GUIDE
CONFLUO
SLIM LINE +

SPECIAL NOTE

Peštan company recommends only professional installation of drains. Tiles in the bathroom (shower cabin) must be set in the way to ensure enough slope of the floor. Peštan drain is designed to drain standard household wastewater with maximum temperature of waste water up to 95 degrees only for short periods. You must avoid other liquids which can damage the drain. Peštan CONFLUO drain is made according to the highest European standards and meets all the criteria of modern housing.

POSEBNA NAPOMENA

Preporuka kompanije PEŠTAN je da ugradnju slivnika vrše stručna lica, obučena za takve poslove. Pločice u kupatilu (tuš kabini) moraju biti postavljene tako da se obezbedi dovoljan nagib poda prema slivniku. Peštan CONFLUO slivnik je namenjen za odvod standardnih otpadnih voda do 95 stepeni kratkotrajno. Treba izbegavati ostale otpadne tečnosti, koje mogu oštetiti slivnik. Peštan CONFLUO slivnik je napravljen po najvišim Evropskim standardima i zadovoljava sve kriterijume moderne stanogradnje.

Skeniraj kod koji vodi do videa ugradnje slivnika/ Scan the code that leads to the drain installation video

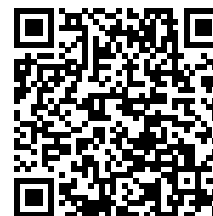

SRB



ENG

Min. installation height	Maximum flow rate	Self-cleaning base	Fine ceramic adjustment	Water seal height	Handicapped accessible	Base rotation	Anti-leaking system	Base diameter outlet

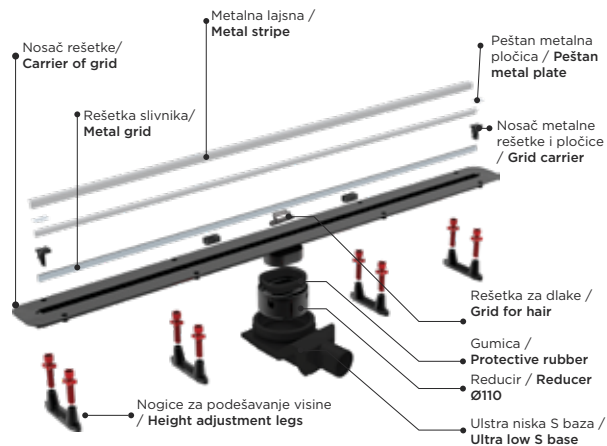
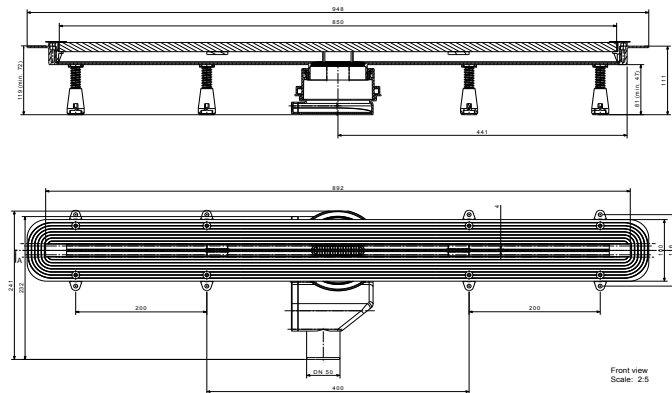
Izgled slivnika / **Product photo**Tehnički crtež / **Technical drawing**

SRB Peštan Premium Slim Line + slivnik se sastoji od nosača rešetke napravljenog od ABS plastike, nosača metalne rešetke i pločice, metalne rešetke, dekorativne metalne pločice, rešetke za dlake, modularnog reducira $\varnothing 110$, seta za podešavanje visine i S baze. Zahvaljujući svojoj veoma niskoj horizontalnoj S bazi sa izlazom $\varnothing 50$, Peštan Premium Slim Line slivnik ima maksimalni protok od čak 48 l/min. Još jedna prednost ovog modela je 360° rotirajuća samočišćuća S baza.

ENG Peštan Premium Slim Line + drainage consists of a grid carrier made of ABS plastic, metal grid decorative tile supports, metal grid, decorative metal tiles, hair grill, modular reduces $\varnothing 110$, height adjustment set and S base. Thanks to its very low horizontal S base with output $\varnothing 50$, Peštan Premium Slim Line drain has a maximum flow of 48 l / min. Another advantage of this model is the 360° rotating self-cleaning S-base.

1



SRB

Obavezno probno postavljanje slivnika na mesto predvideno za slivnik u kupatilu.

BG

Задължително пробно поставяне на дренажа за източване на място, предназначен за изтичане в банята.

IT

E' tassativo posizionamento di prova sul posto previsto nel bagno

CZ

Před montáží je nutné vyzkoušet umístění žlabu v podlaze.

PT

Antes de começar a instalação deve escolher o local e a posição em que vai ficar o canal duche

ENG

Before beginning of installation place shower drain on selected position in bathroom.

MK

Задолжително пробно поставување на сливникот на место предвидено за сливник во купатило

EL

Είναι απαραίτητο η τοποθέτηση του αεραγωγού να γίνει σε σημείο που προβλέπεται για τοποθέτηση αεραγωγού στο μπάνιο.

DE

Erforderliche Testplatzierung des Abflusses an der Stelle, die für die Installation im Badezimmer bestimmt ist.

HU

A beépítés előtt helyezze el a zuhanyfolyókát a kiválasztott pozícióba a fürdőszobában.

HR

Obavezno je probno postavljanje slivnika na mjesto predvidjeno za slivnik u kupaonici.

RU

Обязательна пробная установка душевого трапа на выбранное для него место

FR

Il est obligatoire d'éprouver la position du caniveau dans la salle de bain.

ESP

Colocación de probacion requerida del desagüe en su lugar previsto en el baño.

PL

Przed montażem ustawić odprowadzenie prysznicowe w wybranym miejscu.

2

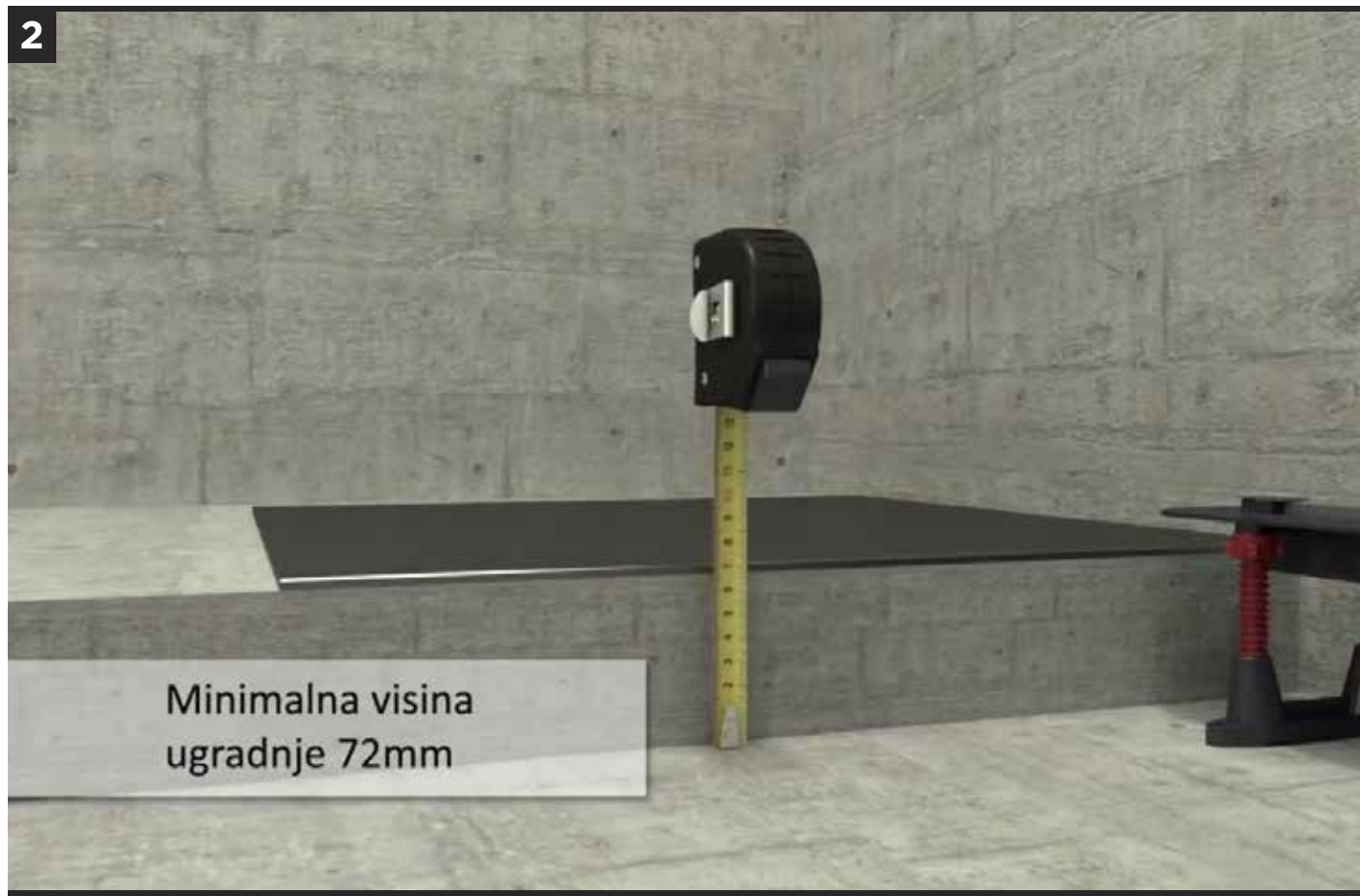

Minimalna visina
ugradnje 72mm

SRB

Merenje visine završnog sloja u kupatilu. Minimalna ugradna visina Peštan Premium Slim Line + slivnika iznosi 72mm.

BG

Измерване на височината на последния слой в банята. Минималната вградена височина на дренажите Пештан Премиум Слим Лайн + дренаж е 72 мм.

IT

Misurazione altezza strato finale nel bagno. Altezza minima di istallazione Pesatn premium Slim Line + scarico e' di 72 mm

CZ

Měření výšky prostoru potřebného pro zabudování žlabu do podlahy - žlaby Peštan Premium Slim Line + vyžadují minimálně výšku 72 mm.

PT

Certifique-se que tem o desnível necessário para a instalação altura da instalação da Linha Confluo Premium é de 72mm.

ENG

Measuring the height of the screed in bathroom. Minimal installation height of Confluo Slim Line + is 72mm.

MK

Мерење висина на завршниот слој во купатило. Минимална вградна висина за Пештан ПремиумСлим Лине + сливник изнесува од 72мм

EL

Μετρήστε το ύψος του τελικού στρώματος στο μπάνιο. Το ελάχιστο ύψος τοποθέτησης των Premium Slim+ line της Pestan είναι 72mm.

DE

Messen der Höhe der Bodenschicht im Badezimmer. Minimale Einbauhöhe Peštan Premium Slim Line + ist 72mm.

HU

Mérje le az aljzatbeton magasságát a fürdőszobában. A minimális beépítési magasság 72mm.

HR

Mjerenje visine završnog sloja u kupaonici. Minimalna ugradna visina Peštan Premium Slim Line + slivnika iznosi 72mm.

RU

Минимальная монтажная высота - 72 мм.

FR

Mesurer la hauteur de la couche finale dans la salle de bain. La hauteur d'installation minimale du caniveau Premium Slim line + est 72mm.

ESP

Medición de la altura de la capa final en el baño. Altura mínima incorporada Peštan Premium Slim Line + el drenaje es de 72 mm.

PL

Zmierzyć wysokość wylewki w łazience. Wysokość montażu odwodnienia Confluo Slim Line + wynosi 72 mm.

3



Sečenje reducira na odgovarajuću visinu

SRB

Prenošenje izmerene visine završnog sloja na slivnik i odsecanje reducira na potrebnu visinu. Nakon odsecanja reducira na potrebnu visinu, reducir vratiti u bazu slivnika i podesiti visinu slivnika.

BG

Прехвърлянето на измерената височина на последния слой на дренажа и изрязването ѝ редуцира до необходимата височина. След като се изреже и намали до необходимата височина, редукторът се връща в основата на дренажа, като настройва височината на дренажа.

IT

Trasferimento altezza misurata del strato finale sul scarico, taglio della riduzione all'altezza necessaria .dopo di taglio, rimontare la riduzione nella base dello scarico e regolare altezza

CZ

Podle naměřené výšky upravíme redukci na odpovídající rozměr. Po uříznutí redukce a jejím nasazení na základnu upravíme výšku žlabu.

PT

Corte o redutor na medida indicada para a altura que tem disponível. Depois de cortar o redutor, volte a colocar dentro do sifão a ajusta os pés de apoio.

ENG

Cut reducer on appropriate height in accordance to height of screed. After cutting, return reducer inside of the base and adjust legs.

MK

Пренесување измерена висина од завршниот слој на сливникот и одсекување на редуцирот на потребна висина. По одсекување на редуцирот на потребна висина,редуцирот да се врати во базата од сливникот и да се подеси висина на сливникот

EL

Μεταφέρετε το ύψος του τελικού στρώματος που μετρήσατε στο σιφώνι και κόψτε την συστολή στο απαιτούμενο ύψος. Μετά την κοπή της συστολής στο απαιτούμενο ύψος, επαναποθετήστε την συστολή στην βάση του σιφωνιού και ρυθμίστε το ύψος του.

DE

Übertragen Sie die gemessene Höhe auf den Abfluss und schneiden Sie die Reduktion auf das erforderliche Maß.

HU

Vágja az aljzatbetonhoz megfelelő magasságúra a szűkítőt, majd tegye vissza a szűkítőt a szifonba és állítsa be a lábakat.

HR

Prenošenje izmjerene visine završnog sloja na slivnik i skraćivanje reducira na potrebnu visinu.Nakon skraćivanja reducira na potrebnu visinu, reducir vratiti u bazu slivnika i podesiti visinu slivnika.

RU

Можно уменьшить редуцир под необходимый размер путем поперечного распила. После необходимо вставить редуцир в базу и отрегулировать высоту душевого трапа за счет ножек, идущих в комплекте.

FR

Transférer la hauteur mesurée de la couche finale sur le caniveau et couper le réducteur à la hauteur correspondante. Retourner le réducteur dans la base du caniveau et régler la hauteur.

ESP

Transfiera la altura medida de la capa final al drenaje y reduce el corte a la altura requerida. Después de cortar reduce a la altura requerida, reduce el reductor a la base de drenaje y ajustar la altura del drenaje.

PL

Przycięć reductor odwodnienia do pożądanej wysokości. Po przycięciu, włożyć redukcję z powrotem do odwodnienia i ustawić odpowiednią wysokość nóżek poziomujących.

4



SRB

Kada je slivnik podešen na odgovarajuću visinu, obavezno je slivnik učvrstiti tiplovima i šrafovim koji dolaze u setu.

BG

Когато дренажът е нагласен на подходящата височина, задължително го затегнете с винтове към мрежата.

IT

Una volta regolata altezza, e necessario fissare scarico con le viti fornite nel kit

CZ

Po úpravě výšky žlabu je potřeba ho zajistit přiloženými šrouby a kotvami.

PT

Depois do canal estar na altura correta, tem de ser fixo com buchas e parafusos que vêm na caixa.

ENG

When the drain is set on the correct height, it have to be firmly fixed with the anchors and screws which come with the box.

MK

Koga e slivnikot podsen na soodvetna visina, zadolžitelno da se pričvrsti so tipli i šrafovi koji dođaat vo setot.

EL

Όταν το σιφόνι έχει ρυθμιστεί στο σωστό ύψος, υποχρεωτικά στερεώστε το με τις ούλες και τις βίδες που περιέχονται στο κουτί.

DE

Wenn die entsprechende Höhe eingestellt, den Ablauf mit den mietgelieferten Schrauben sichern.

HU

Miután beállította a megfelelő magasságot, akkor szükséges azt rögzíteni a dobozban lévő tiplikkel és csavarokkal.

HR

Kada je slivnik podešen na odgovarajuću visinu ,obavezno je slivnik učvrstiti tiplama i vijcima koji dolaze u setu za ugradnju.

RU

После регулировки высоты необходимо зафиксировать душевой трап с помощью крепежа, входящего в комплект.

FR

Après avoir posé le caniveau à la hauteur correspondante, fixez-le à l'aide des vis et des chevilles qui se trouvent dans la boîte.

ESP

Cuando el drenaje está configurado a la altura adecuada, es obligatorio asegurar el tapón de drenaje con anclajes y tornillos que vienen en el set.

PL

Po ustawieniu požądanej wysokości zamocować odpływ kotwami i śrubami z zestawu.

5



SRB

Nakon postavljanja i učvršćivanja slivnika proveriti libelom da li je slivnik horizontalan bez nagiba.

BG

След поставянето на дренажа, проверете дали дренажът е хоризонтален без наклон.

IT

Dopo fissaggio controllare la posizione che sia livellata

CZ

Po ukotvení žlabu je třeba prověřit jeho vodorovnost.

PT

Depois de fixar corretamente o canal, verifique com um nível se o canal esta completamente nivelado

ENG

After placing and fixing of the drain, check with water level whether the drain is placed horizontally without inclination.

MK

По поставување на сливникот да се провери со либела дали сливникот е хоризонтален без наклон

EL

Μετά την τοποθέτηση και την στερέωση του σιφωνιού, ελέγξτε με την χρήση αλφαδιού εάν το σιφώνι είναι τοποθετημένο οριζοντίως χωρίς καμία κλίση.

HU

Azt követően, hogy elhelyezte és rögzítette a folyókát, ellenőrizze egy vízmértékkel, hogy a folyóka vízszintes és nem lejt egyik irányba sem.

HR

Nakon postavljanja i učvršćivanja slivnika provjeriti libelom da li je slivnik horizontalan bez nagiba.

RU

После фиксации душевого трапа необходимо проверить уровнем, установлен ли трап без наклона по горизонтали.

FR

Vérifier si le caniveau est horizontal, sans inclinaison.

DE

Nach der Platzierung und Befestigung des Abflusses, überprüfen Sie horizontal Neigung mit einer Wasserwaage.

ESP

Después de colocar y arreglar los desagües, revise la difamación si el drenaje es horizontal sin inclinación.

PL

Po ustawieniu odpływu w odpowiedniej pozycji zmierzyć poziomą, czy odpływ jest właściwie wypoziomowany.

6



SRB

Obavezno treba voditi računa o potrebnom minimalnom padu od 2% u cevnom sistemu prilikom priključivanja slivnika na odvodni cevovod.

BG

Задължително е да се вземе предвид минималното изискване попадане от 2% в тръбната система при свързването на дренажа към отводнителния тръбопровод.

IT

Stare attenti alla pendenza minima necessaria di 2%

CZ

Minimální spád odpadního potrubí je 2 %.

PT

O sistema de escoamento deve ter uma inclinação mínima de 2%

ENG

Slope in sewage system should be minimum 2%.

MK

Задолжително треба да се води сметка за потребен минимален пад од 2% во системот од цевки при приклучување на сливникот во одводниот цевковод

EL

Απαραίτητα πρέπει να προσέξετε να υπάρχει ελάχιστη κλίση 2% στο σωλήνα όταν θα συνδέσετε το σιφώνι με τον αγωγό.

DE

Es ist unbedingt erforderlich, das eine minimale Neigung von 2% zum Ablaufrohr gewährleistet ist.

HU

A szennyvíz lefolyó lejtése minimum 2% legyen.

HR

Obavezno treba voditi brigu o potrebnom minimalnom padu od 2 % u cjevnom sistemu prilikom priključivanja slivnika na odvodni cjevovod.

RU

При подключении трапа к канализации необходимо учитывать минимальные требования уклона в канализацию - не менее 2°.

FR

Il est obligatoire de prendre en compte que l'inclinaison minimale soit 2% durant la connexion du caniveau.

ESP

Es imprescindible tener en cuenta el mínimo requerido una caída del 2% en el sistema de tuberías cuando está conectado drenaje a la tubería de drenaje.

PL

Spadek do kanalizacji powinien wynosić minimum 2%.

7

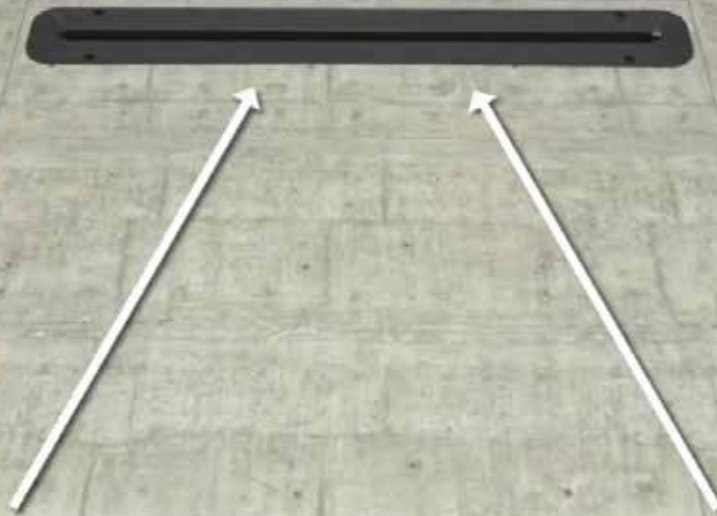

Minimum 2% pada
prema slivniku

SRB

Obratiti pažnju prilikom izrade ravnajućeg sloja da postoji minimum od 2% pada ka samom slivniku. Takođe, voditi računa da se nosač rešetke ne zaprlja i da ostane čist.

BG

Обърнете внимание при изработването на адхезивния слой, че минимум 2% падат от всички страни към самия дренаж. Също така се уверете, че носачът на мрежата не се замърсява и остава чист.

IT

Strato finale deve avere la pendenza di 2% verso lo scarico. Attenzione a non sporcare la griglia

CZ

Je nutné dodržet minimální spád vyrovnávací vrstvy vždy alespoň 2 % ke žlabu. Během stavebních prací je nutné zakrýt tělo žlabu, aby nedošlo k jeho zanesení.

PT

A base duche que vai ser criada deve ter uma inclinação mínima de 2%. Tenha atenção para que durante a construção da base duche, não caiem detritos para dentro do canal, entupindo posteriormente o sifão.

ENG

Slope in screed should be minimum 2% towards drain. Pay attention to keep holder of grid clean.

MK

Да се обрне внимание при изработка на порамнителниот слој да постои минимум од 2% пад од сите страни кон самиот сливник. Исто така да се води сметка носачот на решетка да не се извалка и да остане чист

EL

Προσέξτε κατά το στάδιο της ευθυγράμμισης να υπάρχει ελάχιστη κλίση 2% προς το σιφώνι. Επίσης βεβαιωθείτε ότι η βάση της σκάρας δεν είναι βρώμικη και παραμένει καθαρή.

DE

Während des Auftragens des Estrich muss weiterhin eine minimale Neigung von 2% gewährleistet sein und der Ablauf unverschmutzt bleiben.

HU

Az aljzatbeton lejtése minimum 2% legyen a lefolyó felé. Figyeljen arra, hogy a rácstartó tiszta maradjon.

HR

Obratiti pažnju prilikom izrade ravnajućeg sloja da postoji minimum od 2 % pada ka samom slivniku. Također, voditi brigu da se nosač rešetke ne zaprlja i da ostane čist.

RU

Выполните стяжку пола. Минимальный уклон стяжки к трапу 2°. Сохраняйте карьер решетки чистым.

FR

Faites attention que l'inclinaison minimale vers le caniveau soit 2%. Aussi, prenez en compte que le porteur de la grille reste propre, pas sale.

ESP

Tenga cuidado al hacer que la capa funcional exista un mínimo de 2% inclinación al desagüe. Además, manténelo asegurado de que la rejilla no se ensucie y permanezca limpia.

PL

Nachylenie podłoża powinno wynosić minimum 2% w kierunku odwodnienia. Należy uważać, aby nie zanieczyścić koryta.

8

5h

minimum

12h

optimalno

Vreme sušenja prvog sloja

SRB

Nakon sušenja ravnajućeg sloja, naneti prvi sloj hidroizolacije, čije je minimalno vreme sušenja 5h, a optimalno 12h.

BG

След поставянето на плоча от гипс картон върху стената на банята, се нанася първият слой от хидроизолацията, чието минимално време за изсушаване е 5 часа, а оптималното - 12 часа

IT

Dopo asciugamento del strato finale, applicare idroisolamento (tempo minimo ore 5, ottimale ore 12)

CZ

Po zaschnutí vyrovňovací vrstvy nanese me první vrstvu hydroizolace. Minimální doba jejího schnutí je 5 hodin, optimální 12 hodin.

PT

Depois de a base duche estar concluída aplique a primeira camada de membrana impermeabilizante (siga as indicações técnica do produto utilizado). dependendo dos produtos, o tempo normal depois de seco para aplicar são entre 5h e 12 h.

ENG

After drying of the screed, apply the first layer of waterproofing coating. Minimum drying time is 5 hours, optimal is 12h.

MK

По сушење на порамнителниот слој, да се нанесе прв слој хидроизолација, чие минимално време на сушење е 5 часа а оптимално 12 часа

EL

Αφού στεγνώσει το τελευταίο στρώμα, εφαρμόστε το πρώτο στρώμα στεγανοποίησης, με ελάχιστο χρόνο στεγνώματος 5 ωρών αλλά με βέλτιστο χρόνο 12 ωρών.

DE

Nach dem Trocknen des Estrich folgt das auftragen der Wasserschutzschicht, mit einer Mindesttrockenzeit von 5h (optimal 12h)

HU

Miután megszáradt az aljzatbeton, vigye fel az első réteg vízszigetelő bevonatot. Minimum száradási idő 5 óra, az optimális 12 óra.

HR

Nakon sušenja ravnajućeg sloja, nanijeti prvi sloj hidroizolacije, čije je minimalno vrijeme sušenja 5h, a optimalno vrijeme sušenja 12h.

RU

Нанесите первый слой гидроизоляции, для высыхания которого необходимо минимально 5 часов и оптимально 12 часов.

FR

Après séchage de la couche de la nivellement, appliquez la première couche d'hydroisolation dont le temps du séchage est 5 heures et optimal 12h.

ESP

Después de secar la capa adhesiva, aplique la primera capa impermeabilización, con un tiempo mínimo de secado de 5 horas, un óptimo 12h.

PL

Po wyschnięciu posadzki nanieść pierwszą warstwę powłoki hydroizolacyjnej. Minimalny czas schnięcia wynosi 5 godzin, optymalny czas to 12 godzin.

9

2-3h

optimalno

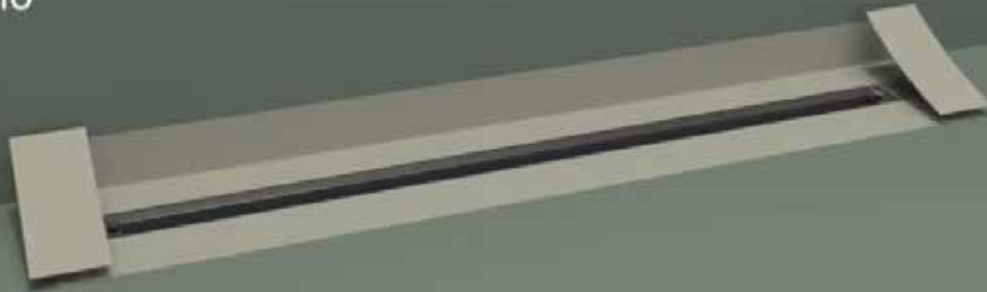

Vreme sušenja trake

SRB

Po završetku sušenja prvog sloja hidroizolacionog premaza obavezno je postaviti hidroizolacione butil trake kojima je optimalno vreme vezivanja 2-3h.

BG

След изсушаването на първия слой на хидроизолационното покритие задължително трябва да се постави бутил лента, оптималното време на свързване е 2-3 часа.

IT

Dopo asciugamento primo strato idroisolamento, applicare i nastri di butile, il tempo necessario per collegarsi e' di 2-3 ore

CZ

Po zaschnutí první vrstvy hydroizolačního nátěru je nezbytné nainstalovat hydroizolační butylové pásy, které je optimální nechat přilnout 2-3 hodiny.

PT

Após a secagem da primeira camada de revestimento impermeabilizante É obrigatório o uso da fita autoadesiva que é fornecido com o conjunto. O tempo de ligação ideal é de 2-3 horas.

ENG

After drying of the first layer of waterproofing coating it is mandatory to apply self-adhesive butil tape. Optimal binding time is 2-3 hours.

MK

По завршување на сушење на првиот слој од хидроизолациониот премаз задолжително е поставување хидроизолациона бутил трака на кои им е потребно оптимално време на врзување 2-3 часа

EL

Αφού στεγνώσει το πρώτο στρώμα στεγανοποίησης, πρέπει να τοποθετήσετε μεμβράνη στεγανοποίησης με βέλτιστο χρόνο στεγνώματος 2-3 ώρες.

DE

Nach dem Trocknen der Beschichtung werden wasserdichte Butylbänder aufgetragen, die optimal ist Bindezeit 2-3h.

HU

Amikor az első vízszigetelő réteg megszáradt akkor kötelező beépiteni az öntapadós butyl szalagot. Az optimális kötési idő 2-3 óra.

HR

Po završetku sušenja prvog sloja hidroizolacijskog premaza obavezno je postaviti hidroizolacijske butil trake kojima je optimalno vrijeme učvršćivanja 2-3h.

RU

После высыхания первого слоя гидроизоляции необходимо установить гидроизоляционные ленты с оптимальным временем застывания [схватывания] 2-3 часа.

FR

Il est obligatoire de poser des bandes de butyle. Le temps de la liaison est 2-3 heures.

ESP

Después de secar la primera capa El revestimiento de impermeabilización debe estar instalado impermeabilización de bandas de butilo que son óptimas tiempo de enlace 2-3h.

PL

Po wyschnięciu pierwszej warstwy powłoki hydroizolacyjnej przykleić samoprzylepną taśmę butylową. Optymalny czas wiązania wynosi 2-3 godziny.

10



24h

minimum

48h

optimalno

Vreme sušenja drugog sloja

SRB

Drugi sloj hidroizolacionog premaza naneti nakon sušenja butil hidroizolacionih traka. Hidroizolacioni premaz naneti tako da sama butil traka bude pokrivena drugim slojem hidroizolacije. Minimalno vreme sušenja drugog sloja hidroizolacionog premaza je 24h, a optimalno 48h.

BG

Нанесете втория слой хидроизолационно покритие след изсушаване на хидроизолационната бутил лента. Нанесете самото хидроизолационно покритие така, чеуплътняващата бутил лента да бъде покритас втория слой хидроизолация. Минимално време заизсушаване на второто хидроизолационно покритие 24 часа, а оптималното 48 часа.

IT

Secondo strato di idroisolamento applicare dopo asciugamento nastri di butile. rivestimento idroisolante applicare in maniera che il nastro e' coperto con stesso tempo minimo di asciugamento 24 ore, ottimale 48 ore

CZ

Po přilnutí butylové pásky naneseme druhou vrstvu hydroizolačního nátěru. Je potřeba přetřít i butylové pásky. Minimální doba schnutí druhé hydroizolační vrstvy je 24 hodin, optimálně 48 hodin.

PT

Após a secagem da fita butílica, deve aplicar a segunda camada de revestimento impermeabilizante de maneira a ele cobrir completamente a fita. O tempo mínimo de secagem é de 24 horas e ideal é 48h.

ENG

After drying of butil tape you should apply second layer of waterproofing coating in the way it goes over the surface of butil tape. Minimum drying time is 24 hours, and optimal is 48h.

MK

Вториот слој од хидроизолационен премаз да се нанесе по сушење на бутил хидроизолациона трака.Хидроизолациониот премаз да се нанесе така да самата бутил хидроизолациона трака биде покриена со вториот слој од хидроизолација. Минимално време на сушење на вториот хидроизолационен премаз е 24часа , а оптимално 48часа.

EL

Εφαρμόστε το δεύτερο στρώμα στεγανοποίησης μετά την τοποθέτηση της στεγανοποιητικής μεμβράνης. Εφαρμόστε το δεύτερο στρώμα έτσι ώστε η στεγανοποιητική μεμβράνη να καλυφθεί από το στρώμα στεγανοποίησης. Ελάχιστος χρόνος στεγνώματος είναι 24 ώρες με τον βέλτιστο χρόνο να είναι 48 ώρες.

DE

Hydoisolation nach dem Trocknen der Butyl-Dichtungstreifen auf. Tragen Sie die Imprägnierung sollte das Butylband komplett abdecken. Mindesttrocknungszeit der Beschichtung ist 24 Stunden, optimal 48 Stunden

HU

Amikor a butil szalag megszáradt, vigye fel a második vízszigetelő réteget a felületre. Minimum száradási idő 24 óra, de az optimális 48 óra.

HR

Drugi sloj hidroizolacijskog premaza nanijeti nakon sušenja butil hidroizolacijskih traka .Hidroizolacijski premaz nanijeti tako da sama butil traka bude pokrivena drugim slojem hidroizolacije.Minimalno vrijeme sušenja drugog sloja hidroizolacijskog premaza je 24h, a optimalno vrijeme sušenja 48h.

RU

Второй слой гидроизолационного покрытия наносят после застывания (схватывания) гидроизолационной ленты, при этом сама гидроизолационная лента тоже должна быть покрыта вторым слоем гидроизоляции. Минимальное время высыхания второго гидроизолационного слоя составляет 24 часа, а оптимальное - 48 часов.

FR

Posez la deuxième couche de l'hydroisolation de cette manière que la bande de butyle soit couverte complètement par cette couche. Temps du séchage de la deuxième couche est 24h et optimal 48h.

ESP

Aplicar la segunda capa de revestimiento impermeabilizante después de secar tiras impermeables de butilo. Aplicar el revestimiento de impermeabilización en sí La cinta de butilo está cubierta con otra capa impermeabilización. Tiempo de secado mínimo del otro La capa de impermeabilización es de 24 horas, pero óptima 48h.

PL

Po związaniu taśmy butylowej nałożyć drugą warstwę powłoki hydroizolacyjnej. Powłoka musi całkowicie przykrywać taśmę. Minimalny czas schnięcia drugiej warstwy wynosi 24 godziny, a optymalny 48 godzin.

11

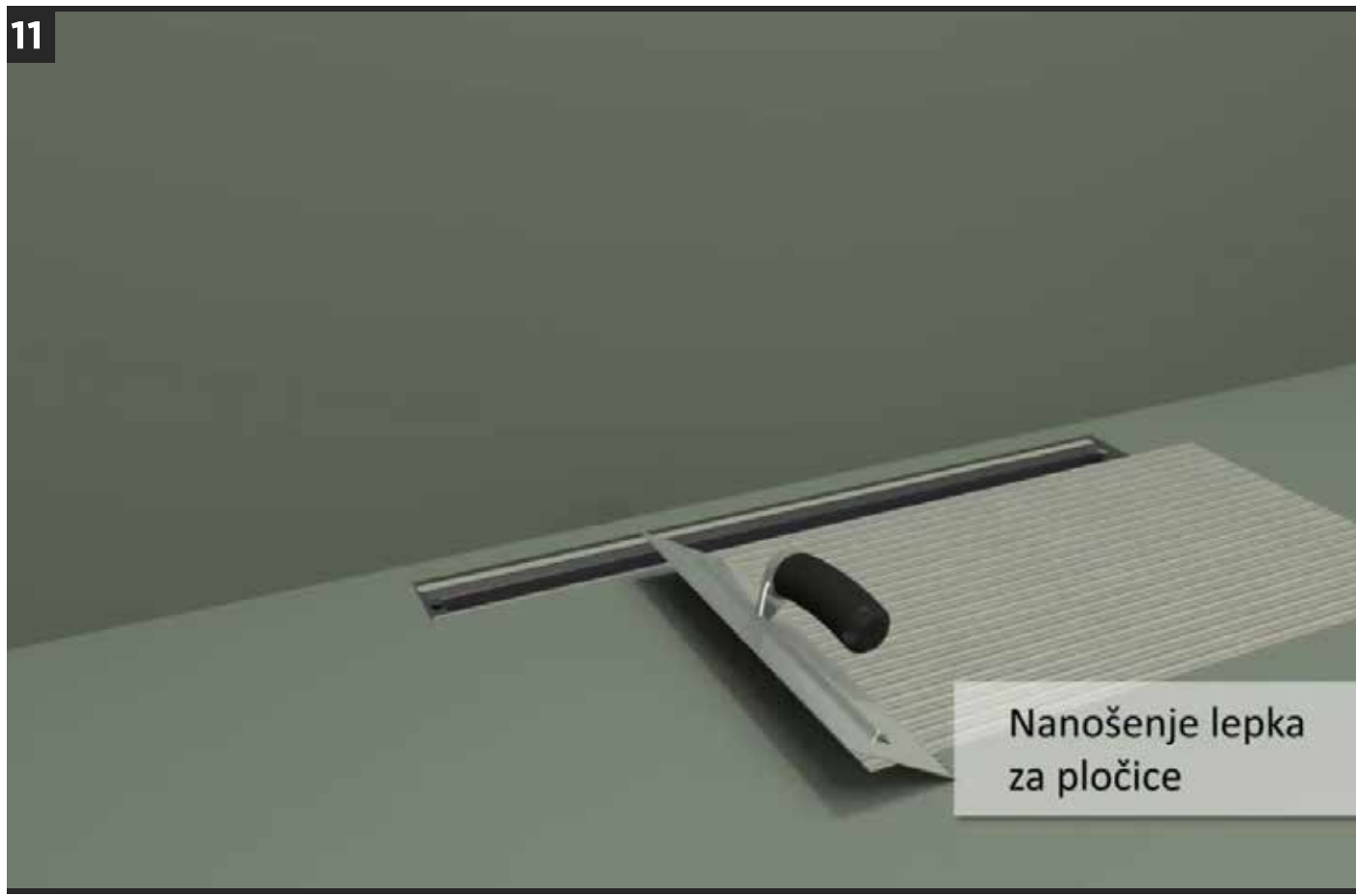

Nanošenje lepka
za pločice

SRB

Nakon sušenja drugog sloja hidroizolacionog premaza naneti lepak za keramiku i postaviti keramiku.

BG

След изсушаване на втория слой хидроизолационно покритие нанесете керамично лепило и поставете керамиката.

IT

Dopo asciugamento secondo strato di rivestimento, applicare la ceramica con relativa colla

CZ

Po zaschnutí druhé hydroizolační vrstvy provedeme pokládku dlažby.

PT

Depois de segunda camada de revestimento impermeabilizante estar completamente seco, deve começar a aplicar o cimento cola para a colagem do revestimento cerâmico.

ENG

After drying of the second layer of waterproofing coating you should apply glue for ceramic and place ceramic tiles.

MK

По сушење на вториот слој од хидроизолациониот премаз да се нанесе лепак за керамика и да се постави керамика

EL

Μετά τα το στέγνωμα του δεύτερου στρώματος στεγανοποίησης, εφαρμόστε την κόλλα κεραμικών και τοποθετήστε τα κεραμικά.

DE

Nach dem Trocknen der zweiten wasserabweisenden Beschichtung Keramikkleber auftragen und die Keramik auflegen.

HU

Miután a második vízszigetelő réteg megszáradt, használjon csemperagasztót és rakja le a csempét.

HR

Nakon sušenja drugog sloja hidroizolacijskog premaza nanijeti ljepilo za keramiku i postaviti keramiku.

RU

После высыхания второго слоя гидроизоляционного покрытия необходимо нанести плиточный клей и установить плитку.

FR

Après séchage de la deuxième couche de l'hydroisolation, encollez la céramique et commencer à carreler.

ESP

Después de secar la segunda capa de revestimiento de impermeabilización aplique adhesivo cerámico y coloque cerámica.

PL

Po wyschnięciu drugiej warstwy powłoki hydroizolacyjnej nałożyć klej do płytek i położyć płytki.

12



Podešavanje visine
rešetke 5mm – 20mm

SRB

Nakon postavljene keramike podesiti potrebnu visinu rešetke, pre montiranja ukrasne rešetke u slivnik postaviti rešetku za dlake. Nakon postavljene ukrasne rešetke postaviti ukrasne metalne pločice.

BG

След като се поставят керамичните плочки, настройте решетката на необходимата височина, преди да монтирате декоративната решетка в дренажа поставете решетката за косми. След като поставите декоративната решетка, поставете и декоративни метални плочки.

IT

Dopo della posa di ceramica, aggiustare altezza della griglia, e prima di montarla, inserire il paracapelli. Dopo la griglia, posizionare le placchette di metallo.

CZ

Po pokládce dlažby upravíme výšku roštu. Před umístěním ozdobného roštu umístíme čistící sítko. Po instalaci ozdobného roštu umístíme ozdobné kovové panely.

PT

Depois de colar os revestimento cerâmico, ajusta a grelha à altura desejada. não se esqueça de colocar de colocar a grelha para cabelos, antes de colocar os perfis de decoração, os perfis de decoração ,não são de utilização obrigatória. No fim coloque as placas com o Logo Pestan.

ENG

After setting the ceramic tiles, adjust the required grid height, don't forget to put grid for hair before putting decorative grid. After the decorative grid is placed set decorative metal plates.

MK

По поставување керамика да се подеси потребна висина на решетката, пред монтирање на украсната решетка во сливникот да се постави решетка за влакна. По поставување на украсната решетка да се постават украсните метални плочки

EL

Αφού τοποθετήσετε το κεραμικό, ρυθμίστε στο απαιτούμενο ύψος τη μάρκα, πριν την εγκατάσταση της μάρκας στο σιφώνι τοποθετήστε τον συλλέκτη των τριχών. Μετά την τοποθέτηση της μάρκας τοποθετήστε τις διακοσμητικές μεταλλικές πλάκες.

DE

Nach dem Auflegen der Keramik die Höhe des Rostes einstellen und das Haarsieb einlegen. Danach die Zierleiste einsetzen.

HU

A kerámia burkolatok beállítására után állítsa be a szükséges rácsmagasságot, ne felejtse el a hajfogó rácsot behelyezni a dekoratív rács elé! Miután behelyezte a dekoratív rácsot, helyezze fel a takarólemezeket is.

HR

Nakon postavljene keramike podesiti potrebnu visinu rešetke, prije montiranja ukrasne rešetke u slivnik postaviti rešetku za dlake. Nakon postavljene ukrasne rešetke postaviti ukrasne metalne pločice.

RU

Положив плитку, отрегулируйте высоту дизайн-вставки. Далее установите сетку для улавливания волос, после ультратонкую дизайн-вставку Slim и в конце декоративные металлические накладки (заглушки) с логотипом PEŠTAN.

FR

Après le carrelage, régler la hauteur de la grille et avant d'installer la grille décorative, il faut poser la grille pour les cheveux.

ESP

Después de colocar la cerámica, ajuste la altura requerida rejillas, antes de montar la rejilla decorativa en el desagüe corte de pelo. Después de colocar la parrilla decorativa establecer azulejos decorativos de metal.

PL

Po ułożeniu płytek ustawić pożądaną wysokość pokrywy, nałożyć sitko do włosów a następnie zamontować dekoracyjną pokrywę. Na koniec wstawić dekoracyjne metalowe płytki.



SRB

Premium Slim Line + model proizvodi se u 9 razliĉitih duŹina (300mm, 450mm, 550mm, 650mm, 750mm, 850mm, 950mm, 1050mm, 1150mm) sa unikatnim i minimalistiĉkim dizajnom rešetke.

BG

Premium Slim Line + modelът се произвежда в 9 различни дължини(300 мм, 450 мм, 550 мм, 650 мм, 750 мм, 850 мм, 950 мм, 1050 мм, 1150 мм) с уникален и минималистичен дизайн на решетката.

IT

Modello Premium slim Line + e' prodotto in 9 diverse lunghezze (300-450-550-650-750-850-950-1050-1150 mm) con disegno particolare della griglia

CZ

Model Premium Slim Line + se vyrábí v 9 různých délkách (300 mm, 450 mm, 550 mm, 650 mm, 750 mm, 850 mm, 950 mm, 1050 mm, 1150 mm) s jedinečným minimalističným designem roštu.

PT

O Premium slim line é produzido em 9 medidas (300mm,450mm,550mm, 650mm, 750mm, 850mm, 950mm, 1050mm, 1150mm) com um design único de uma grelha minimalista.

ENG

Premium Slim Line + model is produced in 9 different length (300mm, 450mm, 550mm, 650mm, 750mm, 850mm, 950mm, 1050mm, 1150mm) with unique i minimalist grid design.

MK

Премиум Слим Лине + моделите се произведуваат во 9 различни должини(300мм,450мм,550мм,650мм,750мм,850мм, 950мм,1050мм,1150мм)со уникатен и минималистички дизајн на решетката

EL

To montelo Premium Slim line + παράγεται σε 9 διαφορετικά μήκη (300mm, 450mm, 550mm, 650mm, 750mm, 850mm, 950mm, 1050mm, 1150mm) με μοναδικό μινιμαλιστικό σχέδιο μάσκας.

DE

Premium Slim Line + modelle werden in 9 verschiedenen Längen hergestellt (300 mm, 450 mm, 550 mm, 650 mm, 750 mm, 850mm, 950mm, 1050mm, 1150mm) mit unikatem minimalistischem Design.

HU

A Confluo Premium Slim Line + 9 különbözö méretben készül (300mm, 450mm, 550mm, 650mm, 750mm, 850 mm, 950mm, 1050mm, 1150mm) egyedi minimalista rács design-al.

HR

Premium Slim Line + model proizvodi se u 9 razliĉitih duŹina (300mm,450mm,550mm,650mm,750mm,850mm, 950mm,1050mm,1150mm) sa unikatnim i minimalistiĉkim dizajnom rešetke.

RU

Трапы для душа Confluo Premium Slim Line + представлены в 9 размерах (300 мм, 450 мм, 550 мм, 650 мм, 750 мм, 850 мм, 950 мм, 1050 мм, 1150 мм). За счет идущих в комплекте алюминиевых профилей-уголков можно выбрать один из трех дизайнов вставки при установке трапа: установить дизайн-вставку без них, либо одной стороной скрывая срез плитки и другой стороной поверх плитки, либо одной стороной скрывая срез плитки и другой стороной под плитку.

FR

On fabrique le modèle Premium Slim Line + dans 9 différentes longueurs (300mm, 450mm, 550mm, 650mm, 750mm, 850mm, 950mm, 1050mm, 1150mm)

ESP

El modelo Premium Slim Line + se produce en 9 diferentes longitud (300 mm, 450 mm, 550 mm, 650 mm, 750 mm, 850 mm, 950 mm, 1050 mm, 1150 mm) con i exclusivo diseño de rejilla minimalista.

PL

Produkty Slim Line + o niepowtarzalnym, minimalistycznym wzornictwie są dostępne w 9 długościach (300mm, 450mm, 550mm, 650mm, 750mm, 850mm, 950mm, 1050mm i 1150mm).

NOTES

NOTES

